

Karta technologiczna

Ścianka peronowa typ L1 -

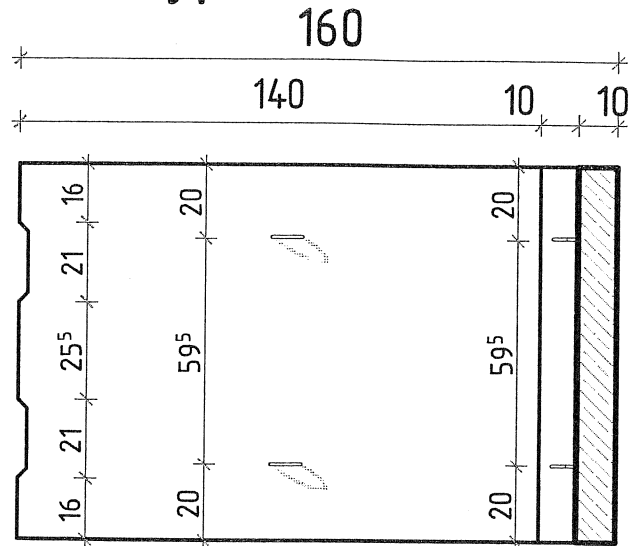

Przekrój L1.A-A

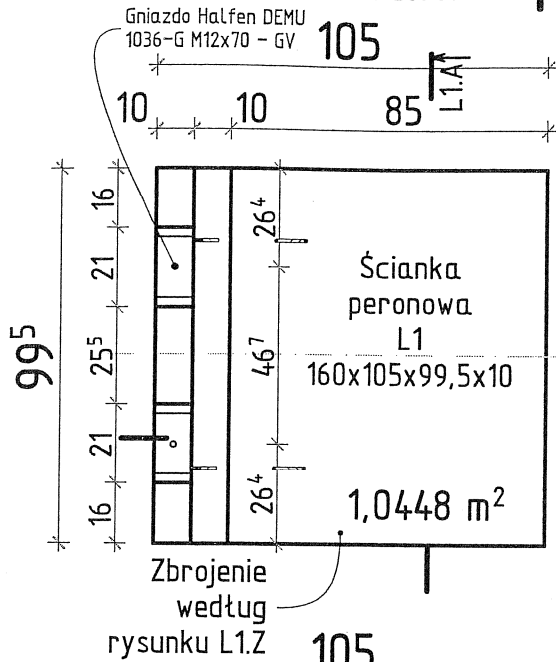
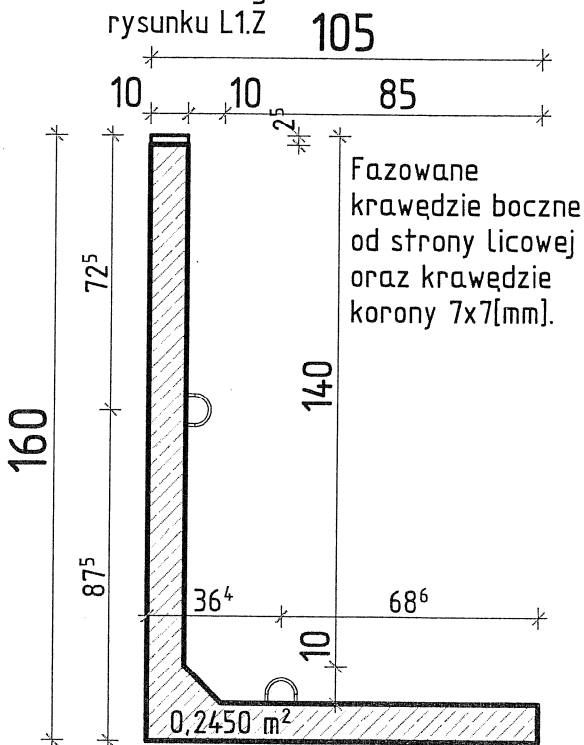

Przekrój L1.B-B

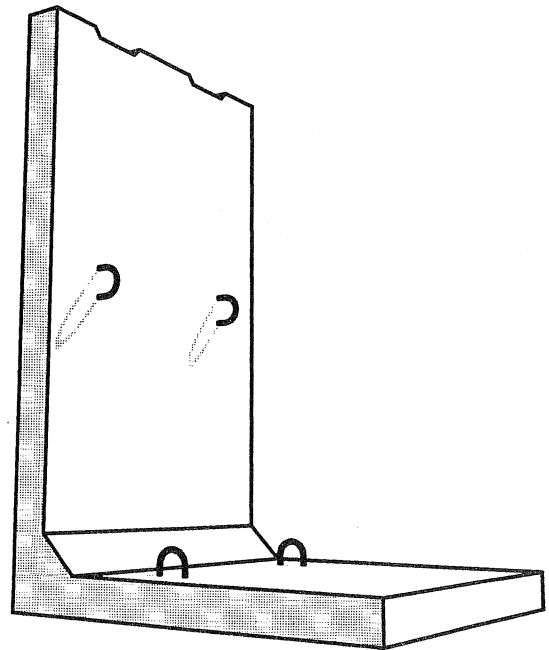

Kategoria: Komunikacja szynowa
- Prefabrykowane ścianki kątowe do budowy peronów.

Główne cechy produktu:

- beton klasy C30/37 XC4, XD1, XF2
- klasa mrozoodporności F150
- nasiąkliwość <5%
- powierzchnia dolna 1,045m²
- objętość elementu 0,260m³
- masa elementu 0,650t
- otulina zbrojenia 30mm
- stal kl. A-I (St3SX); A-IIIN (RB500W) 21,2kg/szt.

Prefabrykat wykonywany na podstawie
Aprobaty Technicznej IK 07-2013-0285-00

- ilość na 1 paletę =3szt. =1,95[t]
- ilość na 1 samochód =36szt. =23,40[t]

Nazwa rysunku

L1

Skala projektu

1:20

Status:

AKTUALNY